

331/133

Date

11 1/2'''
25.60 mm
H. 2.50

ISASLENDER

ISA
S W I S S
M O V E M E N T

Specifications are subject to change without notice.
Visit us on internet WWW.ISASWISS.COM

In conformity with RoHS standard

Caractéristiques :

Mouvement cœur métallique réparable, 2 aiguilles, quantième.
Mouvement électronique à quartz. Moteur rotatif pas à pas, 60 pas par minute.
Dispositif stop et interrupteur. Correcteur de quantième rapide.
Tige 3 positions.

Characteristics :

Repairable metallic heart movement, 2 hands, date.
Electronic quartz movement. Rotary stepping motor, 60 steps per minute.
Stop device and current breaker. Quick date correction.
3 positions stem.

Kennzeichnungen :

Metall Herz Werk reparierbar, 2 Zeiger, Kalender.
Elektronisches Quarzwerk. Schrittschaltmotor, 60 Schritten pro Minute.
Stopp Vorrichtung und Unterbrecher. Datum Schnellkorrektur.
3 Stellwellenpositionen.

Critères Criteria Kriterium	Conditions Conditions Bedingungen	Min.	Typ.	Max.	Unités Units Einheit
Consommation - Current consumption Stromaufnahme	U=1,55V T=25°C		0,85		µA
Marche instantanée - Instantaneous rate Momentaner Gang	U=1,55V T=25°C	-0,2 (-6)	- -	+0,3 (+9)	s/jour s/day s/Tag (s/mois s/month s/Monat)
Température de fonctionnement Operating temperature Betriebstemperatur		0		50	°C
Résistance aux champs magnétiques Resistance to magnetic fields Magnetfeldabschirmung			1500 (18,8)		A/m (Oe)

Qté Qty Menge	Désignation Designation Bezeichnung	Type Model Typ	Tension Voltage Spannung	Code Code Code	Capacité Capacity Kapazität	
1	Pile Battery Batterie 9,50 x 2,15	SR 920 SW	1,55 V	371	40 mAh	66 mois months Monate

CAGE / FRAME

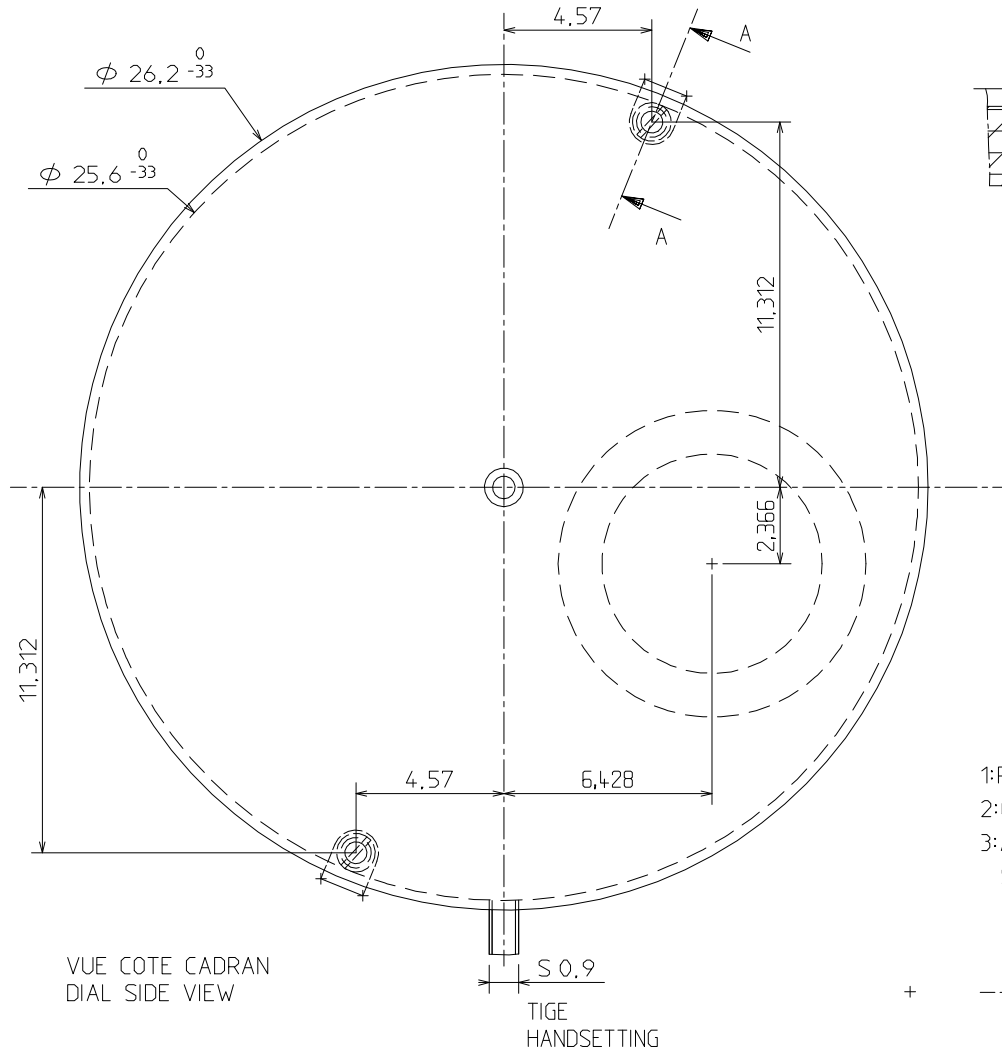
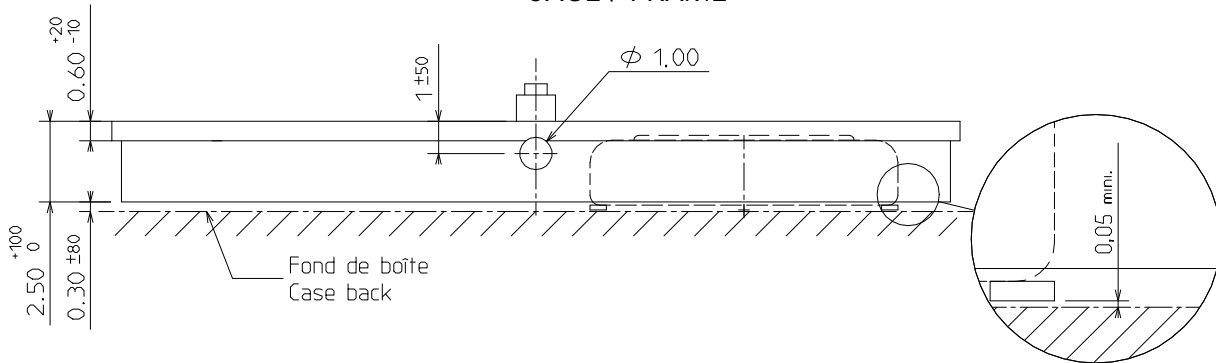

COUPE / CUT A-A

- 1: REPOS - REST
- 2: QUANTIEME - DATE
- 3: AIGUILLES - HANDS STOP

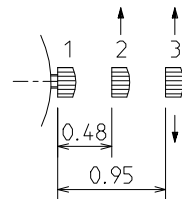

VUE COTE CADRAN
DIAL SIDE VIEW

TIGE
HANDSETTING

DIMENSIONS IN mm. - TOLERANCES IN μ m.

CADRAN / DIAL

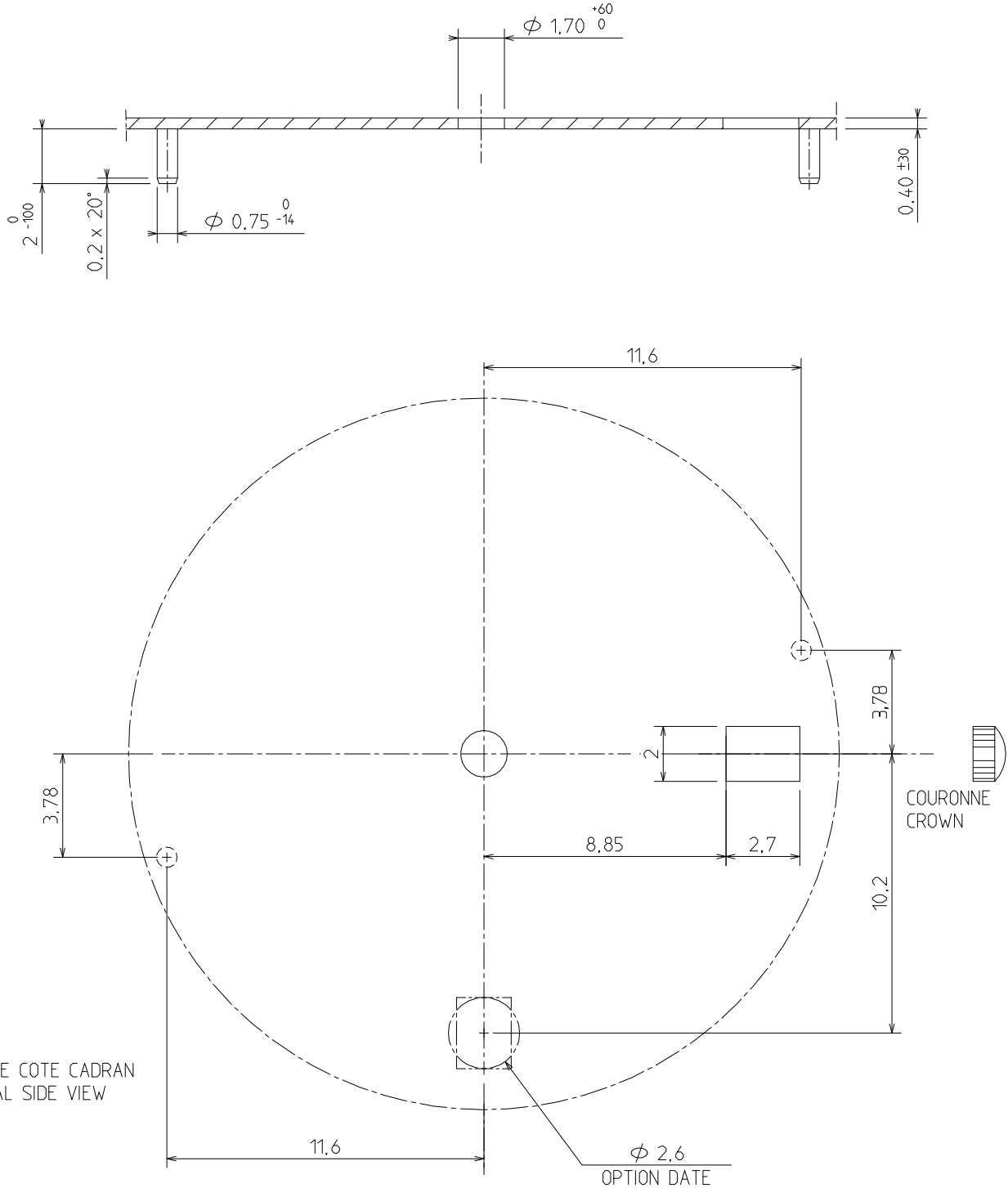

DIMENSIONS IN mm. - TOLERANCES IN μ m.

AIGUILLAGE / HAND-FITTING

AUTRES AIGUILLAGES SUR DEMANDE
OTHER HAND-FITTING ON REQUEST

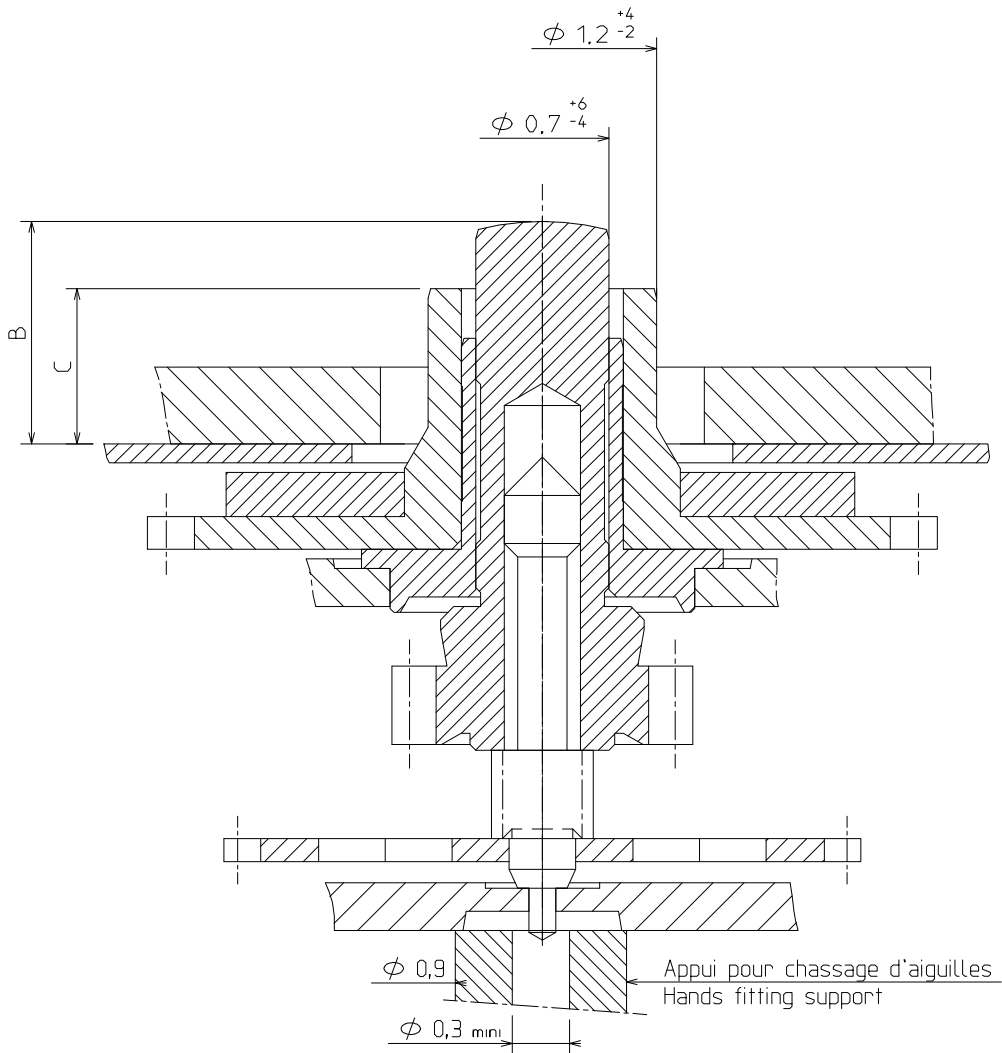

HAUTEUR AIGUILLAGE / HAND FITTING HEIGHT		HAUTEUR CANON AIGUILLE / HAND PIPE HEIGHT	
B	MINUTE	1.16	0.25
C	HEURE	0.81	0.60

		MASSE MASS	BALOURD UNBALANCE	FORCE DE CHASSAGE PRESS-IN FORCE
AIGUILLE DES MINUTES	MINUTE HAND	≤ 10 mg	$\leq 0,3$ μ Nm	< 25N.

DIMENSIONS IN mm. - TOLERANCES IN μ m.

PROCEDURE DE RETRAIT ET DE REMPLACEMENT
DE LA TIGE DE MISE A L'HEURE
PROCEDURE OF REMOVING AND REPLACING
THE STEM OF THE MOVEMENT

1- RETIRER LA TIGE

- 1-1 TIRER LA TIGE EN POSITION DE MISE A L'HEURE
1-2 PRESSER LA TIRETTE CONTRE LA PLATINE AVEC UN OUTIL ET EN
MEME TEMPS EXTRAIRE LA TIGE.

2- METTRE LA TIGE EN PLACE DANS LE MOUVEMENT

- 2-1 INTRODUIRE LA TIGE DROITE EN VEILLANT A CE QUE LE CARRÉ
CORRESPONDE BIEN AU CARRÉ INTÉRIEUR DU PIGNON COULANT
2-2 CONTRÔLE DES FONCTIONS AVEC LA NOUVELLE TIGE.

1- STEM REMOVING

- 1-1 PULL THE STEM OUT TO HAND-SETTING POSITION
1-2 PRESS DOWN THE SETTING LEVER BY USING A TOOL,
THEN PULL OUT THE STEM.

2- SETTING OF THE STEM IN THE MOVEMENT

- 2-1 INTRODUCE THE STEM STRAIGHT IN THE MOVEMENT, BE SURE
THAT THE SQUARE HEAD IS MATCHING THE SLIDING PINION
SQUARE HOLE, THEN PUSH THE STEM COMPLETELY.
2-2 CHECK THE FUNCTIONS WITH THE NEW STEM.

CETTE MÉTHODE DE RETRAIT ET DE REMPLACEMENT DE LA TIGE
DE MISE A L'HEURE, ÉVITE AU PIGNON COULANT ET A LA BASCULE
DE SE PLACER DANS UNE MAUVAISE POSITION.

THE ABOVE MENTIONED METHOD TO DIS-ASSEMBLE THE STEM
AVOIDS THE SLIDING PINION AND YOKE TO BE OUT OF POSITION.

